



**19. konferenca  
Dnevi slovenske informatike**

# **Prepoznavna objektov na vozilih v prostem prometu**

*Džangir Kolar, Blaž Terbovc*

*16. 04. 2012*



## Potek

---

- Opis projekta
- Delovanje sistema
- Težave na poti
- Zaključki
- Vprašanja/Komentarji



## Opis projekta

---

- **Pilotski projekt (Iskra Sistemi, Normacom Plus, Wise technologies)**
- **Sistem za preverjanje veljavnosti vinjet na avtomobilih v prostem toku**
- **Vinjete velikost (77 mm X 55 mm; luknjice 5 mm), letne, mesečne, tedenske**
- **Delovanje 24/7 (nočno)**
- **Delovanje on-line**
- **Cestninska postaja (hitrosti do 70 km/h)**
- **Komponentna zasnova**
- **Obdobje 2009-2011**



## Delovanje sistema #1 (shema)

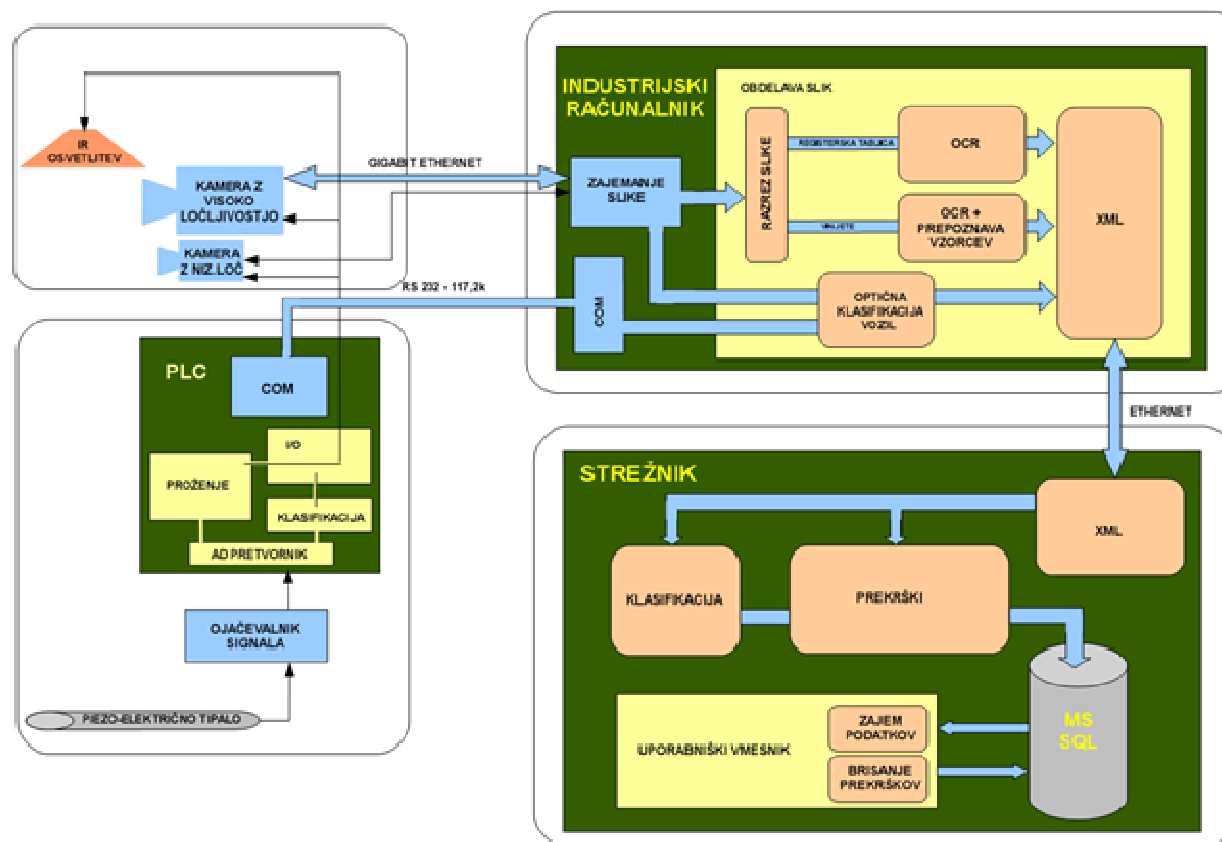



## Delovanje sistema #2 (shema)

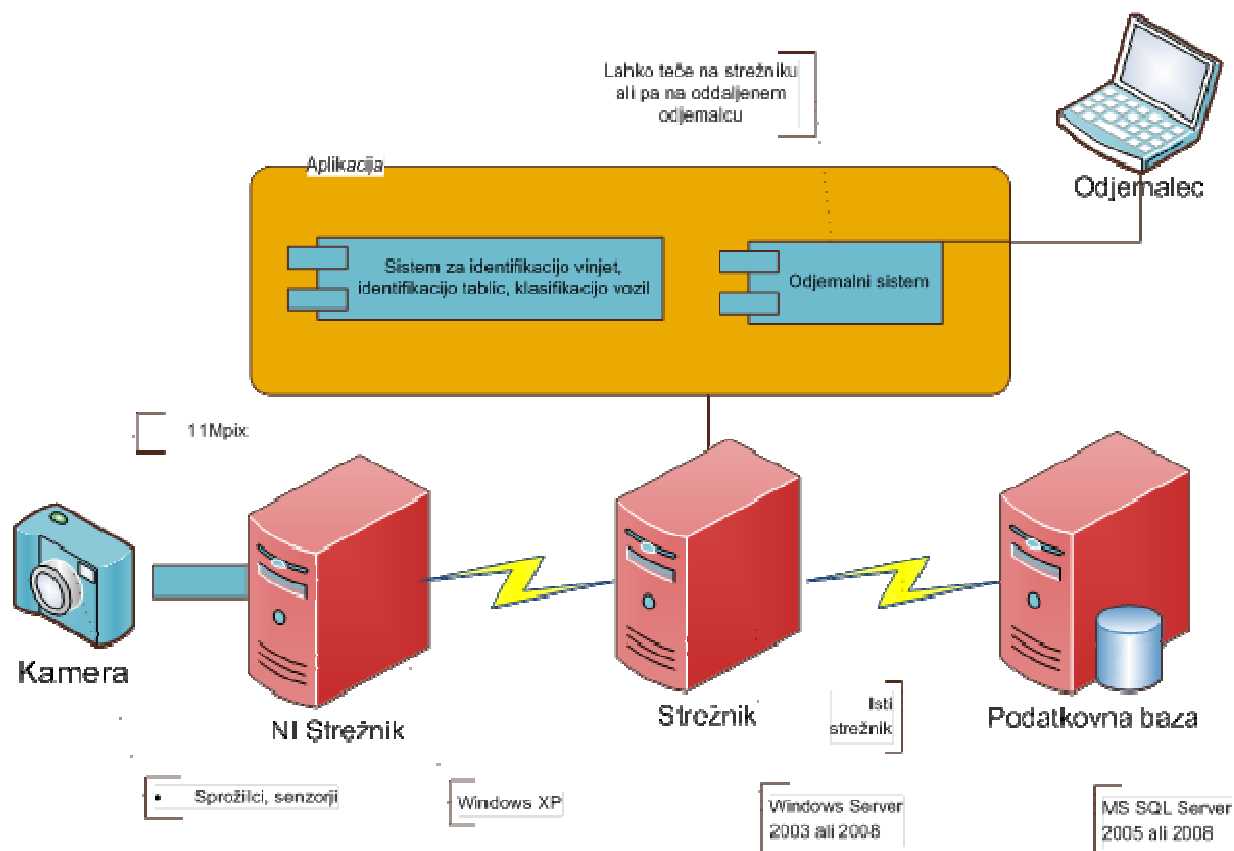



## Delovanje sistema #3 (GUI)

Sprotni pregled - Dogodek: 572480

Svetlost

Kontrast

LJ-NM CP DOB F1 NM 07-04-2011 16:04:09

Tip kršitve: **Ni kršitev** | Je kršitev | Dvom o kršitvi

Reg. oznaka: **Popravi regist.**

Vrsta vozila in kategorija:  Določ. vrsto |  Določ. kategorijo

Diplomatsko vozilo |  Specialno vozilo

Status sistema: **POVEZAVA DELUJE**

Uporabnik: OCCN test - Vloga: Admin

Celo vozilo

Vetrobransko steklo

Celo vozilo

Celo vozilo - barvna

Registrska številka

Datum kršitve: **07.04.2011** | Čas kršitve: **16:04:09**

Kraj: **Dob** | Smer: -

Tip kršitve: **Ni vinjete**

Registrska tablica: [redacted]

Veljavnost vinjete (izbrane): -

Kontrole: **POTRDI** | **PREKLIČI**

Filter omogočen

Seznam dogodkov

Filter seznama dogodkov

Po datumu |  Po ID dogodka

Datum začetni: 07.04.2011 16:02 | Datum končni: 07.04.2011 18:02

ID	ČAS	TIP KRŠITVE
572473	07.04.2011 16:02:51	2001-/
572474	07.04.2011 16:02:52	2002-/
572475	07.04.2011 16:02:54	2003-/
572476	07.04.2011 16:02:56	2004-/
572477	07.04.2011 16:02:57	2005-/
572478	07.04.2011 16:03:07	2006-/
572479	07.04.2011 16:03:32	2007-Ni velj
572480	07.04.2011 16:04:09	2008-Ni vin
572481	07.04.2011 16:04:26	2009-Ni vin
572482	07.04.2011 16:04:36	2010-Ni vin
572483	07.04.2011 16:04:37	2011-Ni vin
572484	07.04.2011 16:04:39	2012-Ni vin
572485	07.04.2011 16:04:48	2013-Ni vin
572486	07.04.2011 16:04:51	2014-Ni vin
572487	07.04.2011 16:04:59	2015-Ni vin
572488	07.04.2011 16:05:17	2016-Ni vin
572489	07.04.2011 16:05:18	2017-Ni vin
572490	07.04.2011 16:05:19	2018-Ni vin

Zadetkov: **500** | **Glavno okno**



## Težave

---

- **Pilotski projekt**
- **Oprema**
- **Vremenski pogoji (sonce – odboj/razmazanost, dež/sneg, megla)**
- **Merila uspešnosti (reg.številka, vinjete)**
- **Izvajalec/Naročnik**
- **Razno**
  - **Barva vozila**
  - **Nočne slike**
  - **Velikost slik (500 kB -> 20 MB)**



## Zaključki

---

- Doseženi glavni pogoji
- Ostala odprta vprašanja (kratkotrajne vinjete)
- Pomembne izkušnje
- Prihodnost
  - Širši obseg (sprememba kje se meri – izvoz/tunel in kaj se meri - reg.št)
  - Uporaba pilota (rentabilno)
  - Ugasne projekt (naročnik, satelitski nadzor)





***Hvala za vašo pozornost !***

*Vprašanja?*

*Pripombe?*

*Predlogi?*